



TECHNISCHE FICHE

POORT D-311(*) CLEANROOM LF

REF:D-311-CL-LF

1. BESCHRIJVING

Bestemming: voor installatie in een binnenomgeving.

Maximale afmetingen: B 4.000 mm x H 4.000 mm.

Openingssnelheid: 1,2 m/s. **Sluitingssnelheid:** 0,5 m/s.

Werkwijze: door zwaartekracht met soepele ballast.

Structuur: bestaand uit geplooid staalplaat van 37 x 52 x 3 mm, gegalvaniseerd vóór het snijden en plooiën. Optioneel in roestvrij staal.

Zjigeltrommel: in staal, diameter 102 x 2 mm, en assen in staal (optioneel trommel en assen in roestvrij staal).

Bekleding: trommelkap, bekleding poortstijl en motorkap standaard in 1,5 mm dik staal, gegalvaniseerd voor het snijden en plooiën.

Zijgeleiders in versterkt polyethyleen: (PE- UHMW/specifiek voor DYNACO) gemonteerd in een 1,25 mm dik C-profiel uit gegalvaniseerd staal, met een binnendoorsnede van 11,5 x 11,3 mm. Optioneel in roestvrij staal. De C-rails zijn aan de poortstijlen bevestigd met moeren, zonder veren.

Versterkte afdichting: bovenaan is afdichting verzekerd doordat het poortblad tegen het onderste deel van de trommelkap drukt; om de afdichting tussen de boven- en zijkant van de poortbekleding en het linteel te verbeteren, dient hiertussen een randpakking geïnstalleerd te worden bij de montage van de poort.

Poortblad in versterkt PVC (900 g/m²), uiterst bestendig, kleuren (RAL) maisgeel (1003), grijs (7035), blauw (5002), rood (3000), groen (6005), oranje (2004), wit (9010), of zwart (9005). De uiteinden van de onderste zak, waarin het ballast zich bevindt, zijn gesloten om de afzet van water en onzuiverheden te verhinderen.

Compact reintroductieblok, bovenaan aan de geleider, uit PBT. Voorzien van twee reintroductielagers (DYNACO brevet) voor een automatische herstelling van de poort.

Ononderbroken zijdelingse vasthoudsnoeren (DYNACO Patent - BEAD) in polyurethaan (PUR-1195, shore A), verlengd tot op de grond.

Motor, 2-polig, zonder rem, bestuurd door een frequentieomvormer. Vermogen : 0,75 kW. Spanning: 3 x 230/400 V. Beschermingsgraad: IP 65.

Eindelooppositionering: door middel van een absolute codeerinsrichting achter aan de motor.

Reductor met worm en wormwiel maat 50. De reductieverhouding 1/28 laat de statische onomkeerbaarheid van de reductor toe en verhindert dat de poort sluit door de zwaartekracht wanneer de motor geen stroom krijgt.

Compacte schakelkast in gelakt staal met een afsluitbare hoofdzekering, een algemene scheidingschakelaar, een regelbare tijdsinstelling voor het sluiten, een drukknoop voor openen en reset na stroomuitval en een noodstop. Beschermingsgraad : IP54. De lengte van de elektrische kabels tussen de verschillende elektrische onderdelen (motor en andere standaardelementen) laat toe de schakelkast op ongeveer 1200mm boven de grond en 1000mm van de poort, aan de kant van de motor, te plaatsen.

Detectoren geleverd bij een standaardpoort:

Aanwezigheidsdetector : Infrarood fotocel, geïnstalleerd op ± 30 mm van de as van het poortblad, opent onmiddellijk de poort wanneer hij de aanwezigheid registreert van voetgangers of voertuigen, en houdt de poort open zolang de aanwezigheid geregistreerd wordt. Hoogte van de fotocel: 300 mm van de grond.

Detector voor het goed afrollen van het poortblad: deze bevindt zich op de afdichtingsdwarsbalk en gaat na of er zich lussen vormen ter hoogte van de oproltrommel wanneer er zich in het traject van het poortblad hindernissen bevinden, die verhinderen dat de poort op een normale manier sluit. Deze detector opent eveneens de poort.

Draadloze DYNACO Detector (WDD) : dit is een draadloos onderloopdetectiesysteem bestaande uit een zender in de zak onder aan de poort en een ontvanger in de schakelkast. Het systeem werkt volgens het principe van de "open lus": wanneer de voeler op een obstakel stuit, verlaat de zender de wachtmodus en zendt een signaal naar de ontvanger, die onmiddellijk de poort opent. Het zogenaamde "open lus" werkingsprincipe biedt een zeer lange levensduur aan de lithiumbatterij van de zender, gezien de batterij enkel gebruikt wordt wanneer de voeler op een obstakel stuit; voor het overige is de zender niet actief.

Voeding : Monofasig 220-240 V.

Frequentie : 50 – 60 Hz. Door de klant te voorziene zekering voor de voeding: 16 A.

2. EN 13241-1 KARAKTERISTIEKEN

Kenmerken	Norm	Test vlg	Resultaten
Waterdoorlaatbaarheid	EN 12425	EN 12489	klasse 2
Windlast	EN 12424	EN 12444	klasse 1*
Winddoorlaatbaarheid	EN 12426	EN 12427	klasse 2
Veilige opening	EN 12453	EN 12445	Conform
Mechan. weerstand	EN 12604	EN 12605	Conform
Werkingskrachten	EN 12604	EN 12605	Conform
Warmtedoorgang	EN 12428	EN 12428	6,02 w/m ² K
Performantie (cycli)	EN 12604	EN 12605	1.000.000
* Aangeduide klasse voor windbelasting geldt voor maximale afmetingen. Voor poorten tot B3000mmxH3500: klasse 2			

3. NODIGE RUIMTE

Alle aangeduide afmetingen zijn netto: men dient de ruimte toe te voegen nodig voor montage en onderhoud.

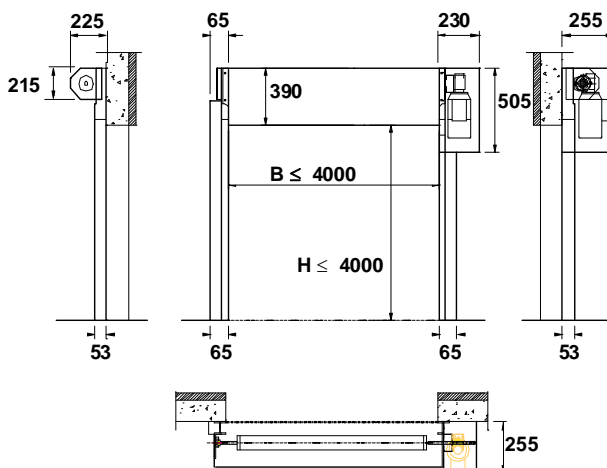

* LF = Dynaco LOW FRICTION System

In het kader van haar politiek van voortdurende ontwikkeling van haar producten, behoudt de firma DYNACO zich het recht voor, zonder voorafgaande kennisgeving, de kenmerken van haar producten of onderdelen te wijzigen. Gebruikslimiet: zie algemene verkoopvoorwaarden Speciale producten mogelijk op aanvraag.